



# Schrumpfformteil gerade, mit Kleber

Halogenfrei, chemisch vernetzt, flexibel

Artikelnummer: FTH14-06

Nettogewicht: 0.0039 kg

VPE: 1

## Mechanische Eigenschaften

<b>Material:</b>	Polyolefin, chemisch vernetzt (PO-X)
<b>Werkstoff Kleber:</b>	Polyamid-Heisschmelzkleber
<b>Schutzschicht Farbe:</b>	schwarz

## Thermische Eigenschaften

<b>Brandklasse:</b>	VG95343
---------------------	---------

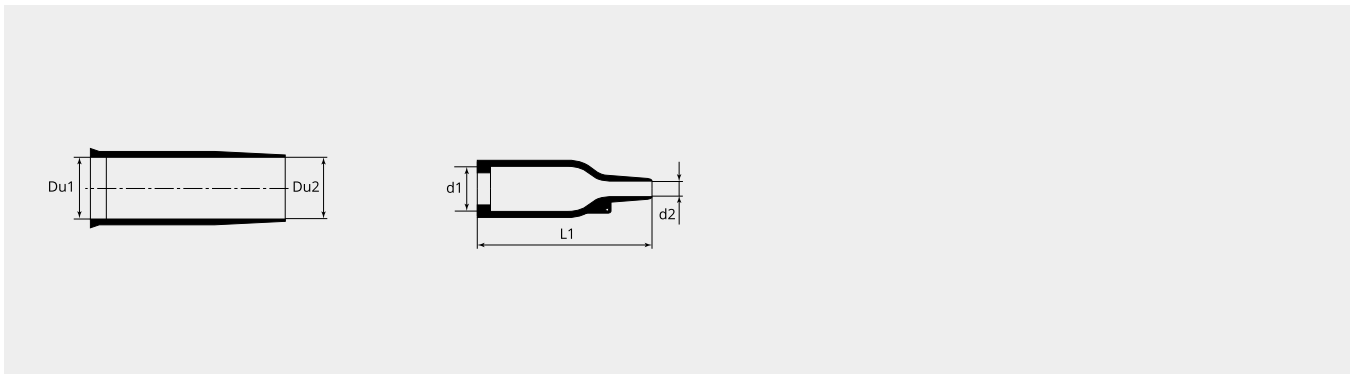

## Massbild

<b>Du1 (mm):</b>	30.0
<b>Du2 (mm):</b>	30.0
<b>d1 (Ø):</b>	14.0
<b>d2 (Ø):</b>	6.0
<b>L1 (mm):</b>	43.0