



Schrumpfformteil gerade, mit Kleber

Halogenfrei, chemisch vernetzt, flexibel

Artikelnummer: FTH35-16

VPE: 1

Mechanische Eigenschaften

Material: Polyolefin, chemisch vernetzt (PO-X)

Werkstoff Kleber: Polyamid-Heisschmelzkleber

Schutzschicht Farbe: schwarz

Thermische Eigenschaften

Brandklasse: VG95343

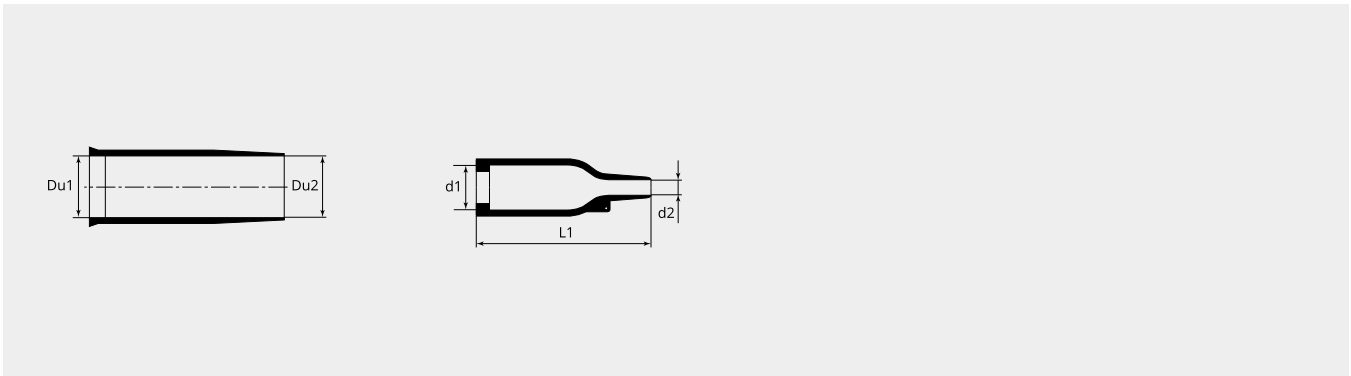

Massbild

Du1 (mm): 60.0

Du2 (mm): 60.0

d1 (Ø): 35.0

d2 (Ø): 16.0

L1 (mm): 90.0