



# Schrumpfformteil gerade, mit Kleber

Halogenfrei, chemisch vernetzt, flexibel

Artikelnummer: FTH45-17

VPE: 1

## Mechanische Eigenschaften

**Material:** Polyolefin, chemisch vernetzt (PO-X)

**Werkstoff Kleber:** Polyamid-Heisschmelzkleber

**Schutzschicht Farbe:** schwarz

## Thermische Eigenschaften

**Brandklasse:** VG95343

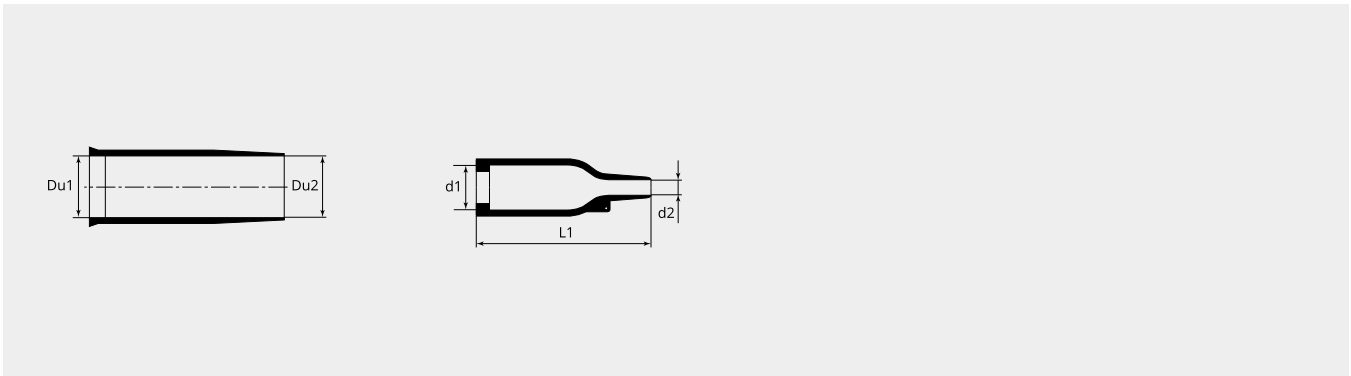

## Massbild

**Du1 (mm):** 66.0

**Du2 (mm):** 66.0

**d1 (Ø):** 45.0

**d2 (Ø):** 17.0

**L1 (mm):** 130.0